



SSE-1400T-S

Roboter mit Seiteneinstieg

SSE

■ Codierung

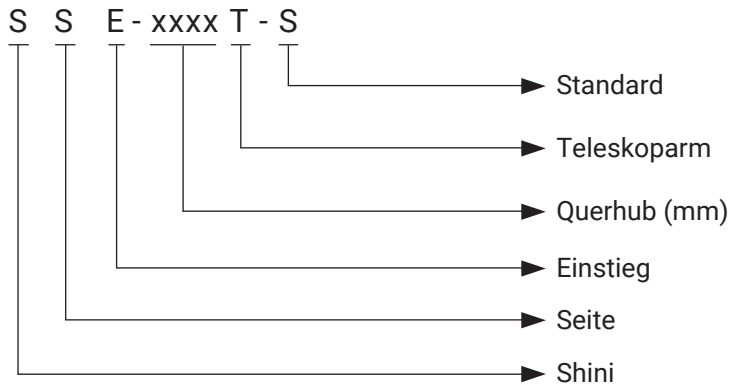

Bedienelement

■ Merkmale

- Verwendet ein von der Spritzgussmaschine getrenntes Gestell ohne mechanische Verbindung, dadurch Vibrationsarm.
- Ähneln der Bauart einer Teleskoparmspindel, arbeitet schnell und reibungslos bei doppelter Geschwindigkeit.
- Die Hauptachse wird von einem Servomotor angetrieben, der eine schnelle Reaktionszeit und eine hochpräzise Positionierung gewährleistet.
- Servomotorisch angetriebene Stapleinheiten.
- Inklusive Förderband und Schutzgitter.



Programmoberfläche

■ Anwendung

Der SSE-Roboter ist für dünnwandige Produkte mit einer Zykluszeit unter 6 Sekunden ausgelegt. Mit seinen Hochgeschwindigkeitsfunktionen kann er die Produktionseffizienz verbessern. Geeignet für Spritzgussmaschinen mit einer Schließkraft unter 450 Tonnen.

■ Abmessungen

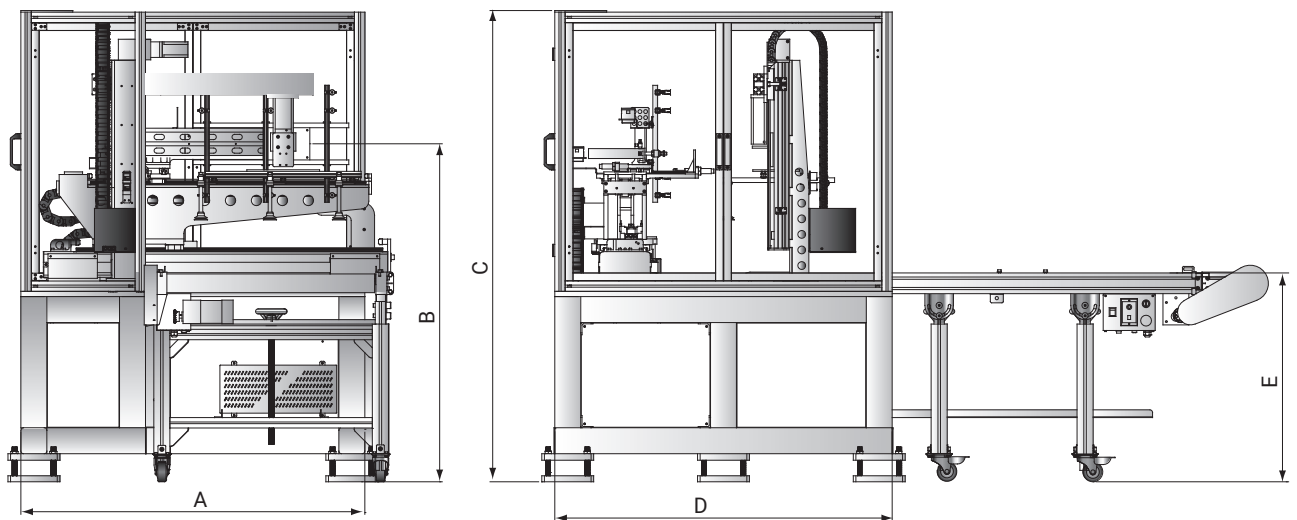

■ Spezifikationen

Modell		SSE-1400T-S	SSE-1600T-S	SSE-1800T-S
IMM (Tonne)		220~300	300~400	400~450
Hauptachse	Querhub (mm)	1400	1600	1800
	Kreuzweiserhub (mm)	125	125	125
Stapeln	Querhub (mm)	500	500	600
	Kreuzweiserhub (mm)	100	100	100
	Greifwinkel (Grad)	90	90	90
Förderband	Bandlänge (mm)	800	800	1000
	Bandbreite (mm)	2000	2000	2000
	Verstellbare Höhe (mm)	700~1000	700~1000	700~1000
Maximale Belastung (mit Werkzeug) (kg)		6	6	6
Minimale Zykluszeit (Sekunden)		4.2	4.6	5
Luftdruck (bar)		4~6	4~6	4~6
Maße (mm)	A	1325	1425	1525
	B	Angepasst gemäß den IMM-Parametern		
	C	1800	1800	1800
	D	1300	1300	1300
	E	700~1000	700~1000	700~1000
Leistung		3Φ, 380~440V, 50/60Hz		

Hinweise:

- 1.) "EM12" steht für EUROMAP 12 Kommunikationsschnittstelle.
"EM67" steht für EUROMAP 67 Kommunikationsschnittstelle.
- 2) "*" Zusätzlicher 60NI/min Luftverbrauch für Vakuumgerät.