



SMM-50

# Monitor vom Materialverbrauch für Trichter-Empfänger

# SMM

## ■ Codierung

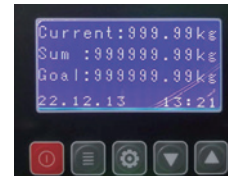
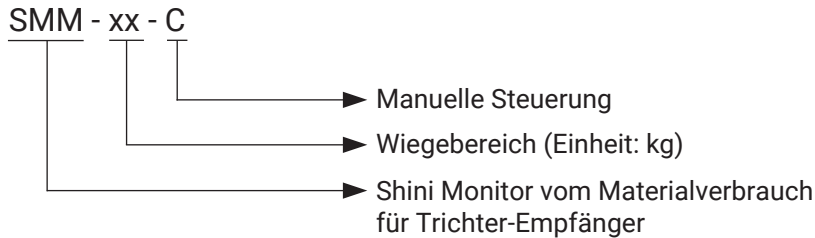

Manuelles Bedienfeld

## ■ Merkmale

- Materialverbrauchsüberwachung in Echtzeit.
- Kontrolle der Produktionscharge.
- Statistischer Materialdurchsatz.
- Genauigkeit bis zu  $\pm 1\%$ .
- Materialberührende Teile sind aus Edelstahl gefertigt, um Materialverunreinigung zu verhindern.
- Standard-Kommunikationsfunktion über RS485.

## ■ Funktionsprinzip

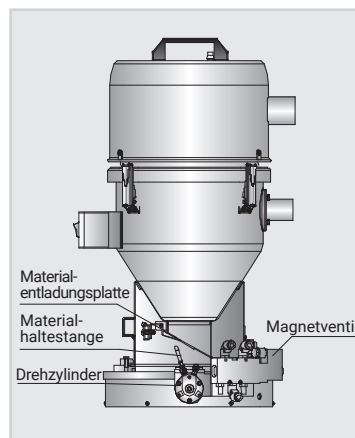

Nach Erhalt des Materialladesignals vom Autoloader beginnt die Drehstange des Zylinders zu arbeiten, hält die Entladeplatte des Laders hoch und beginnt dann mit dem Wiegen. Nach dem Laden des Materials liest die Steuerung den stabilisierten Wert ab und gibt dann den Autoloader frei, wodurch ein Wiegezyklus abgeschlossen wird. Die optionale manuelle Steuerung zeigt das aktuelle Gewicht, das Gesamtgewicht, die eingestellte Zielleistung und andere Funktionen an.

## ■ Anwendung

### Einzelanwendung

SMM wird an der Unterseite des Trichterempfängers oder des Autoloaders installiert. Es ermöglicht eine Echtzeitüberwachung des Materialverbrauchs. Der Bediener kann die Produktqualifizierungsrate aufzeichnen, um die Ausrüstung entsprechend den Materialverbrauchsdaten und der qualifizierten Produktmenge anzupassen. SMM kann bei Bedarf auch Trocknungsmaterialien liefern, um die herkömmliche Trocknungs- und Austauschzeit zu verkürzen. Es verbessert Produktivität.

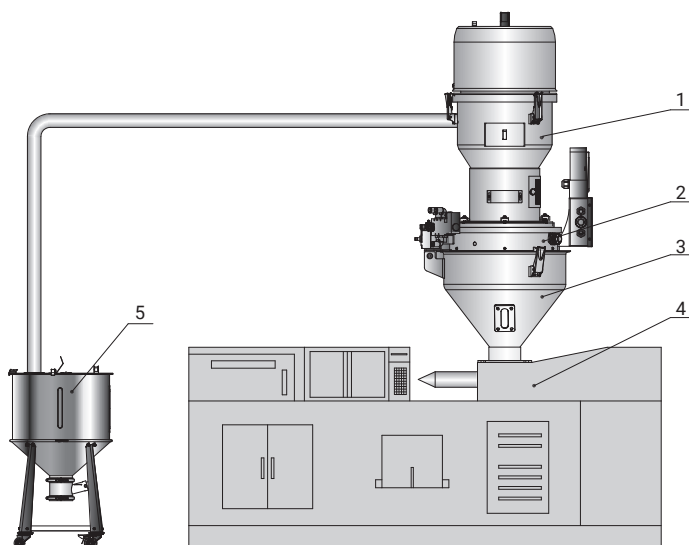

1. Trichter-Empfänger / Autoloader
2. Monitor vom Materialverbrauch für Trichter-Empfänger
3. Materialtrichter
4. Spritzgießmaschine
5. Materialtank

## Anwendung der Zentralförderung

Beim Einsatz in der Kunststoffproduktion kann SMM die Wiegedaten über den Kommunikationsanschluss an die Hauptsteuerung der zentralen Förderanlage hochladen. Die Hauptsteuerung überwacht den Materialverbrauch jeder Einheit in Echtzeit und nimmt Anpassungen vor, um die Produktion sinnvoll zu gestalten und Materialverschwendung zu reduzieren.

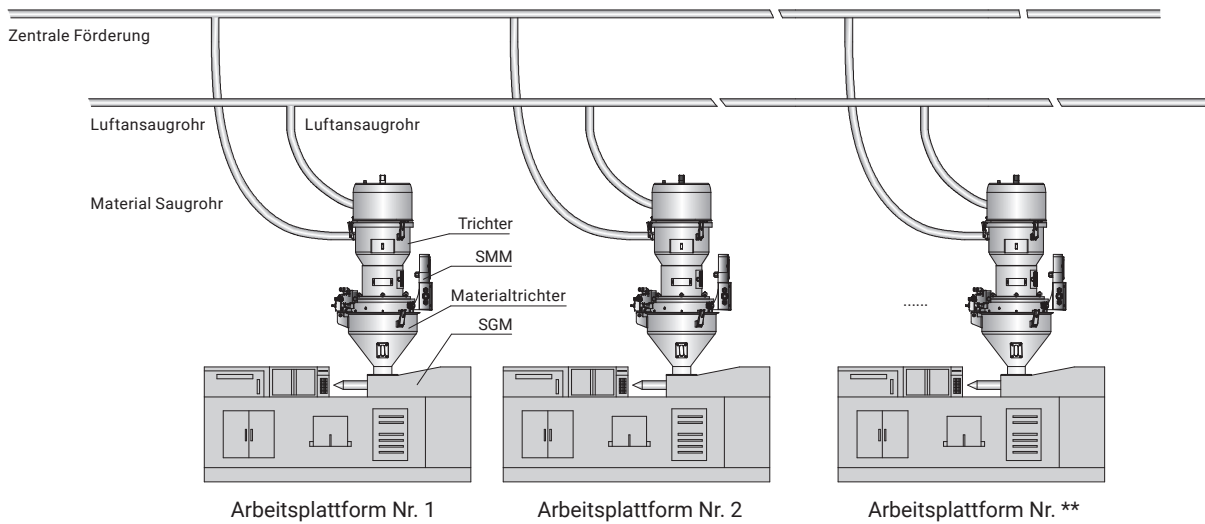

## Abmessungen

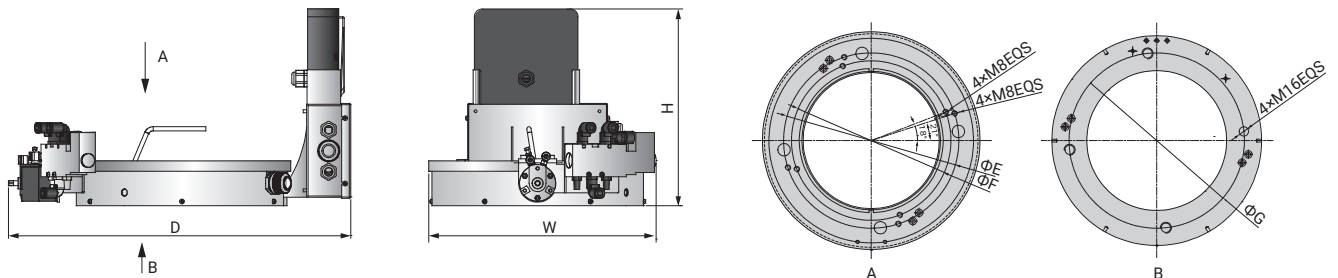

## Spezifikationen

Modell	Wägebereich (kg)	Maße (mm) HxWxD	ØE (mm)	ØF (mm)	ØG (mm)	Gewicht (kg)
SMM-50	50	285x330x496	231.5	254.5	254.5	5
SMM-100	100	285x380x548	254.5	330	254.5	7
SMM-200	200	285x380x548	254.5	330	254.5	7

Stromversorgung: 1Φ, 24V, 50/60 Hz